

Cultivateur sur roue

EarthWay

INSTRUCTIONS DE MONTAGE

CONSEILS UTILES : LISEZ LES INSTRUCTIONS AVANT L'ASSEMBLAGE

Le Cultivateur sur roue nécessite environ 30 minutes de montage avec des outils à main courants.

- Retirez et identifiez toutes les pièces détachées du carton
- Nettoyez et séchez soigneusement votre cultivateur après chaque utilisation.
- Enduire toutes les surfaces métalliques avec une huile légère pour empêcher la corrosion

ÉTAPES D'ASSEMBLAGE

I. Assemblez les (4) poignées supérieure et (3) inférieure ensemble et fixez-les avec (12) boulons à tête hexagonale 5 / 16-18 x 1 1/2" et (15) écrous à tête hexagonale de 5/16" - ne serrez pas.

II. Assemblez (7) les supports d'outil gauche et (6) droit en positionnant (9) l'entretoise de support d'outil entre eux à l'extrémité comportant un seul trou comme indiqué dans la vue éclatée. Boulon hexagonal et (15) écrou hexagonal et serrer. Assurez-vous que les positions droite et gauche sont correctement positionnées, comme indiqué dans la vue éclatée.

III. Connectez le (2) cadre à l'ensemble de support d'outil à partir de l'étape 2 à l'aide de (14) boulons hexagonaux de 1 / 4-20 x 2" à travers le (2) cadre, puis à travers les deux (6 et 7) supports d'outil, puis à travers (2) cadre de l'autre côté et fixer avec (16) écrou de blocage 1 / 4-20 et serrer.

IV Installez (8) l'entretoise sur la poignée supérieure et fixez-la avec (10) boulon à tête hexagonale 1 / 4-20 x 1 1/2" et (16) écrou de blocage 1 / 4-20 de chaque côté, serrez légèrement.

V. Installez (5) l'essieu dans la (23) roue et placez-le entre les (2) rails du cadre.

VI. Insérez maintenant un (13) boulon à tête hexagonale de 5 / 16-18 x 4 1/2" dans le trou situé dans la (3) poignée inférieure (2) cadre, puis dans (5) axe et (23) roue, puis (2) cadre (3). Abaissez la poignée et fixez-la avec (17) rondelle frein et écrou hexagonal (15) 5 / 16-18, et serrez.

VII. Maintenant, déterminez une hauteur de travail confortable puis retirez (15) l'écrou hexagonal 5 / 16-18 et sélectionnez l'un des quatre trous de réglage situés en haut des supports d'outils (6 & 7) et fixez-le à l'aide de (15) 5 / 16-18 écrous hexagonale et serrer.

VIII. Retournez et serrez tout le matériel.

VIII.

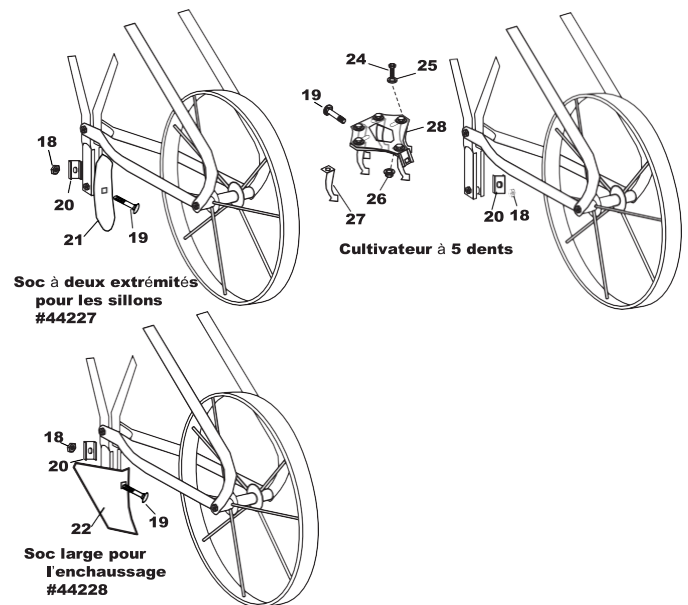
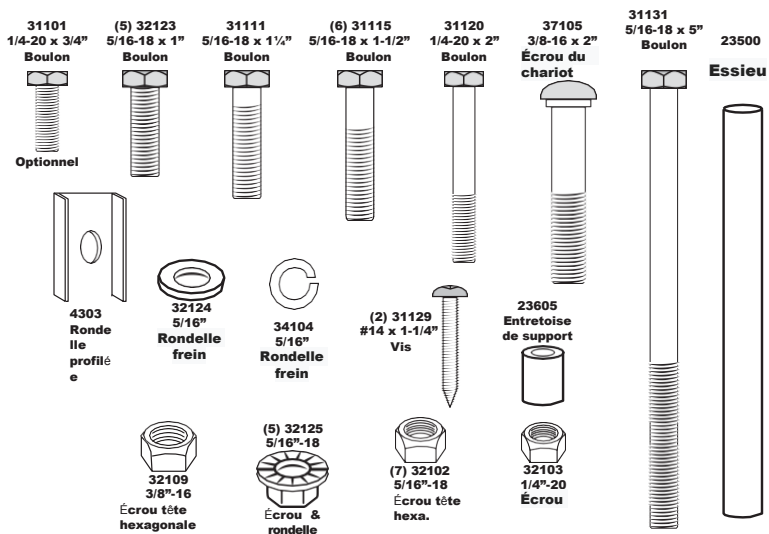

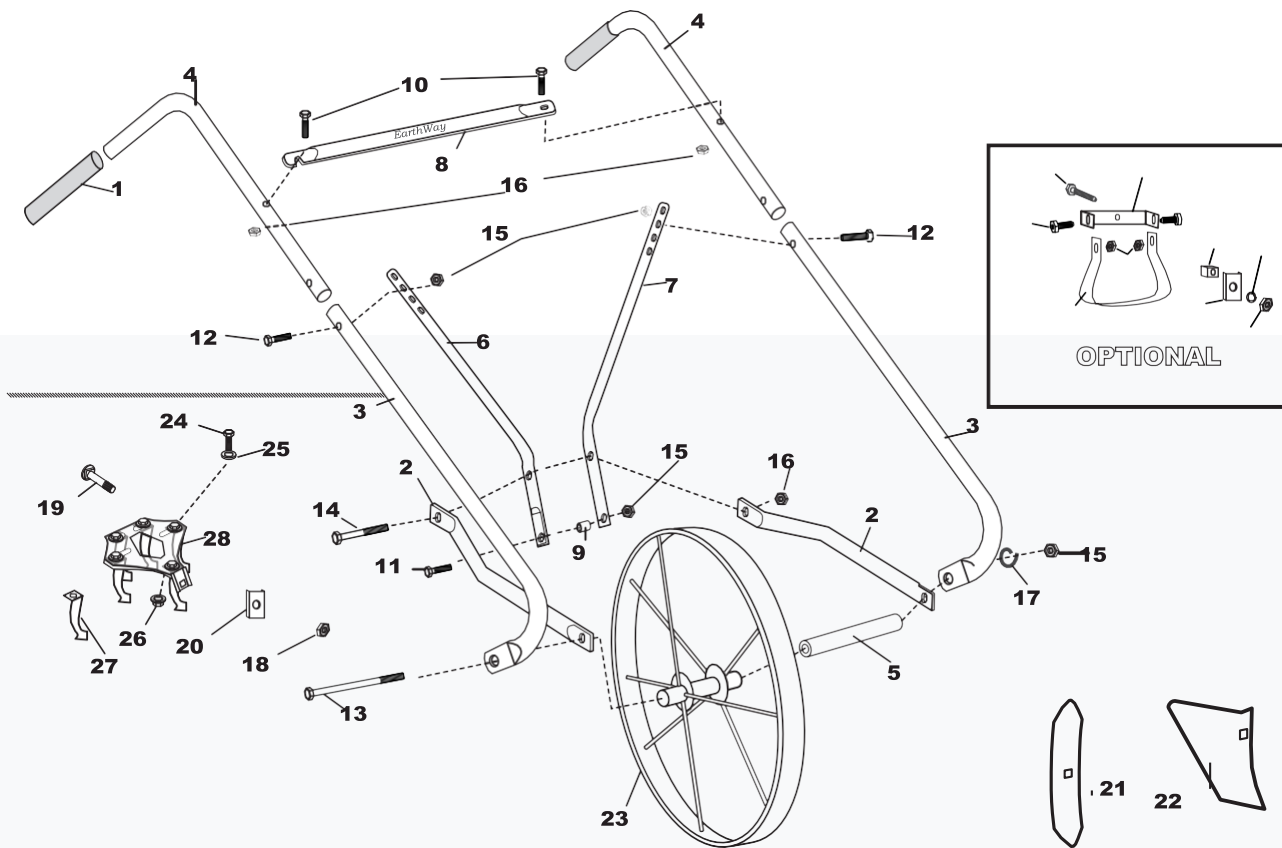

ASSEMBLAGE D'OUTILS (voir en haut à droite)

Soc à deux extrémités pour les sillons;

Placez le soc à sillons devant la fente du support d'outil. Placez le boulon de carrosserie (19) dans le trou carré de la charrue et dans la fente du support de l'outil. Ensuite, placez la rondelle profilée (20) sur le boulon de carrosserie (19) et le support d'outil : serrez à l'aide de l'écrou (18) et serrez à fond.

Soc large pour l'enchaussage

Placez le soc de labour en face de la fente de support d'outil. Placez le boulon de carrosserie (19) dans le trou carré et dans la fente du support d'outil. Ensuite, placez la rondelle profilée (20) sur le boulon de carrosserie (19) et le support d'outil: serrez à l'aide de l'écrou (18) et serrez à fond.

Cultivateur à 5 dents

Assemblez le cultivateur à cinq dents comme sur la photo ci-dessus. Placez le boulon de carrosserie (19) à travers l'arrière de la plaque de montage (28) et à travers le support d'outil, puis la rondelle profilée (20), puis serrez à l'aide de l'écrou (18). Ensuite, fixez les dents (27) avec le boulon (24) à travers la rondelle plate (25) et fixez-les avec l'écrou hexagonal (26), laissez-les desserrer jusqu'à ce que vous déterminiez la largeur des dents, le cas échéant. Serrer complètement.

6500 Listes des pièces

Code	Pièce	Description	Code	Pièce	Description
1	19111	1"ID X 4.5"IL (6500)	15	32102	5/16-18 ÉCROU HEXAGONAL ZINC
2	23104	CADRE (6500)	16	32103	1/4-20 ÉCROU ZINC

3	23204	POIGNÉE INFÉRIEURE (6500)	17	34104	5/16" RONDELLE FREIN ZINC
4	23401	POIGNÉE SUPÉRIEURE (6500)	18	36302	3/8-16 ÉCROU ZINC
5	23500	ESSIEU (1001-B)	19	37105	3/8-16 X 2" ÉCROU DU CHARIOT ZINC
6	23601	SUPPORT D'OUTIL DROIT(6500)	20	43033	RONDELLE PROFILÉE (6500)
7	23602	SUPPORT D'OUTIL GAUCHE (6500)	21	44227	SOC À DEUX EXTRÉMITÉS (6500)
8	23604	BARRE TRANSVERSALE (6500)	22	44228	SOC LARGE POUR L'ENCHAUSSAGE (6500)
9	23605	ENTRETOISE DE SUPPORT D'OUTIL (6500)	23	60130	ROUE 6500/6500W
10	31100	1/4-20 X 1 1/2 HHMS ZINC	24	32123	5/16-18 X 1" HHMS ZINC
11	31111	5/16-18 X 1 1/4" HHMS ZINC	25	32124	5/16 ID X 11/16" RONDELLE FREIN
12	31115	5/16-18 X 1 1/2" HHCS ZINC	26	32125	5/16-18 ÉCROU AVEC RONDELLE
13	31116	5/16-18 X 4 1/2" HHCS ZINC	27	60148	DENTS DU CULTIVATEUR (5 REQUIS)
14	31120	1/4-20 X 2" HHCS ZINC	28	60131	PLAQUE DE MONTAGE